

Il rivoluzionario vassoio portagiunti Speedway si contraddistingue per l'impareggiabile facilità e flessibilità d'uso. Grazie al percorso fibra esterno ed alle schede portagiunti pivotanti, questo vassoio ridefinisce il concetto di portagiunti, combinando gestione fibra e controllo giunture in un unico prodotto. Il vassoio portagiunti Speedway può alloggiare 24 giunti termorestringenti o stile crimp tedesco con fibra buffered fino a 900µm.

Caratteristiche

- Il percorso fibra esterno permette di conservare la fibra in eccesso con praticità e permette il multiplo direzionamento della fibra in entrata e in uscita
- Lo spazio interno permette la salvaguardia di un raggio di curvatura di 300mm e di conservare fibra buffered da 250µm o 900µm
- La gestione interna permette multiple opzioni di direzionamento fibra, tra cui il cross over
- Le schede portagiunti pivotanti permettono un controllo fibra ininterrotto prima della giunzione e durante la riconfigurazione
- Gli uncini incorporati possono essere usati per prelevare le fibre individuali e possono essere conservati nel cassetto stesso dopo l'uso
- Può alloggiare 24 giunti termorestringenti o in stile a crimpare tedesco
- Possibilità di impilare i cassette lasciando accesso ad i giunti grazie l'ausilio di un perno incluso
- Coperchio trasparente ad incastro fornito con ogni cassetto
- Fori per allacciatura del cavo ad assicurare la fibra in entrata ed uscita
- Installazione tramite foro centrale, fori in stile DIN o cuscinetti biadesivi

Applicazioni

- Gestione fibra
- Applicazioni interne ed esterne
- Scatole a muro
- Pannelli di permutazione

Specifiche tecniche

ELEMENT	VALUE
Width	168mm
Depth	124mm
Height	13mm
Net weight	81g
Material	ABS
Colour	Blue
Operating temperature	-40°C to +60°C
Designed in accordance with	TIA/EIA 568.C, ISO/IEC 11801, EN50173, IEC60304, IEC61754, EN297-1
Compliant to	RoHS, Reach/SVHC

Codice prodotto

Description	Part Number
Speedway Fibre Splice Tray Heat Shrink	SPT01
Speedway Fibre Splice Tray Crimp German Style	SPT02

Disegno tecnico

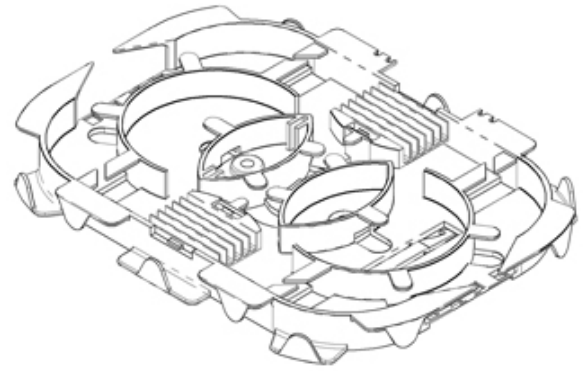
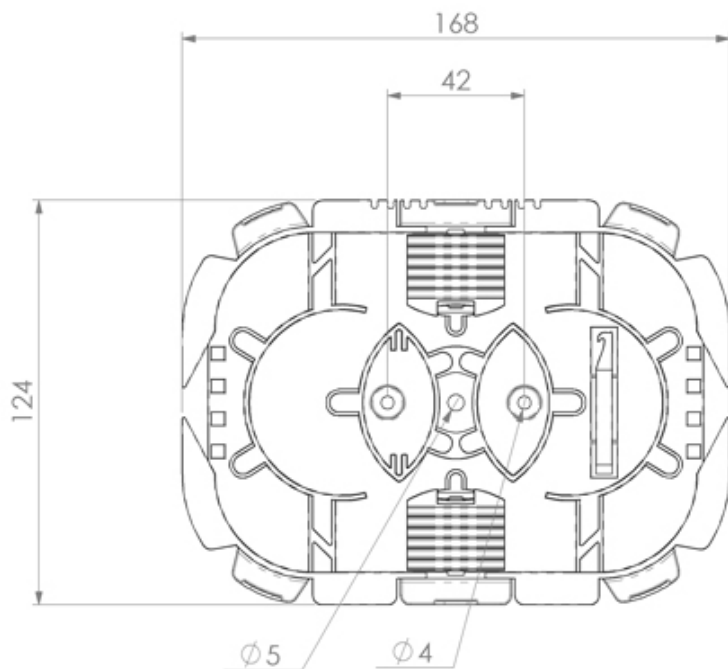

Ulteriori informazioni

- For additional information please contact your sales representative
- Downloaded from <http://www.fibrefab.it/products-it/gestione-cablaggio/speedway-fibre-splice-tray/>
- FibreFab reserves the right to make changes to the product specifications in this datasheet at any time without notice
- Per maggiori informazioni aggiornate consultare la scheda tecnica nella versione in inglese.
- Information in this document is correct as of February 14, 2014

Europe

- +44 870 127 3330
- sales@fibrefab.com

Americas

- +1 410 242 9026
- sales@fiberfabinc.com

Middle East & Africa

- +971 4 443 0168
- mea@optronicsnet.com

Asia Pacific

- +86 755 2561 3694
- asia@fibrefab.com

© FibreFab 2015